



Mehr als ein Produkt. Die Partnerschaft.

MAXIMA

Der Seitenauslegermäher mit einer Reichweite von bis zu 10 Metern

Der MAXIMA Seitenauslegermäher ist für die anspruchsvollsten Mäharbeiten an Orten, an denen eine große Reichweite des Kranarms erforderlich ist, geeignet: auf sehr hohen Dämmen entlang von Wasserstraßen, tiefen Kanälen, entlang von Stauern und auf weiten Bereichen entlang von Hauptstraßen.



Effektives Mähen auf anspruchsvollstem Gelände

Der MAXIMA Seitenauslegermäher ist der größte Mäher im RASCO-Produktprogramm, entwickelt für anspruchsvollste Mäharbeiten. Der Mäher ist in einer Kranarmkonfiguration mit einer Reichweite von 8, 9 oder 10 Metern erhältlich. MAXIMA kann auf großen und schweren Traktoren montiert werden und ist zum Mähen von Gewächs in anspruchsvollem Gelände wie sehr hohen Dämmen, tiefen Kanälen und sehr weiten Bereichen entlang von Hauptstraßen geeignet.

Aufgrund der Arbeiten in Gelände, in denen eine große Reichweite von Kranarmen erforderlich ist, ist MAXIMA mit Teleskopkranarmen aus einer speziellen Stahlsorte produziert worden, die einer erhöhten Armbelastung beim Mähen standhalten. Bei Mähern mit einer Reichweite von 8 Metern ist ein einziger Teleskopkranarm montiert, während bei Mähern mit einer Reichweite von 9 oder 10 Metern ein doppelter Teleskopkranarm montiert ist. MAXIMA kann mit professionellen Mähköpfen unterschiedlicher Größe ausgestattet werden, die zum Mähen von Vegetation mit einer Dicke von bis zu 5 cm geeignet sind.

Der MAXIMA-Auslegermäher wird ausschließlich in der Firma RASCO am Traktor montiert. Aufgrund der großen Reichweite des Kranarms ist der Mäher zusätzlich mit Gewichten gesichert, die das Fahrzeug beim Mähen stabilisieren. Der Mäher wird ausschließlich in der Firma RASCO am Traktor montiert. Aufgrund der großen Reichweite des Kranarms ist der Mäher zusätzlich mit Gewichten gesichert, die das Fahrzeug beim Mähen stabilisieren.

Der seitliche Einbau des Kranmähers zwischen die Achsen des Traktors und die spezielle Konstruktion der Kranarme gewährleisten ein effektives Mähen auch bei höheren Geschwindigkeiten, reduzierte Vibrationen im Betrieb und größerer Benutzerkomfort. Um die Sicherheit und Qualität des Mähens weiter zu erhöhen, kann der MAXIMA-Mäher auch mit einem Hilfsrad ausgestattet werden, das als zusätzliche Stütze dient. Bei Nichtgebrauch wird es automatisch angehoben und zwischen den Achsen gedreht.

Der Mäher ist mit fortschrittlichen intuitiven Kranarm-Steuerungssystemen ausgestattet, die sich in der Kabine des Fahrzeugs befinden, und über eine vollständig proportionale Steuerung (TotalMotion) verfügt. Optional ist es möglich, eine Kamera in die Fahrzeugkabine zu montieren, durch welche der Benutzer das Mähen und einen Bereich bis zu 3 Meter vor dem Mähkopf überwacht.

Das Kranarmmentlastungssystem ermöglicht die vertikale Verfolgung des Geländes, während das Schwimmstellungssystem die Position des Arbeitskopfes an die Oberflächenlinie anpasst. Der Ölkühler befindet sich neben dem Aggregat, wodurch eine Überhitzung des Hydrauliköls verhindert wird und ein störungsfreier und präziser Betrieb beim Langzeitmähen bei hohen Temperaturen gewährleistet ist.

In der Transportposition befindet sich der Mäher hinten am Fahrzeug und ist gemäß den gesetzlichen Bestimmungen mit Lichtsignalen gekennzeichnet, die eine sichere Teilnahme am Verkehr ermöglichen.



WARUM SIE SICH FÜR DEN MAXIMA AUSLEGERMÄHER ENTSCHEIDEN SOLLTEN? ❖



✓ Mähen auf schwierigstem Gelände

Der Mäher wurde speziell für das Mähen in anspruchsvollsten Gebieten entwickelt, in denen eine große Reichweite von Kranarmen erforderlich ist: die höchsten Dämmen und tiefsten Kanäle sowie große freie Flächen entlang von Hauptstraßen.



✓ Maximale Reichweite der Kranarme

MAXIMA ist in 8-, 9- oder 10-Meter-Kranarmkonfigurationen erhältlich. Eine große Reichweite ermöglichen Teleskopkranarme aus Spezialstahl, die einer erhöhten Armbelastung beim Mähen problemlos standhalten kann.



✓ Maximale Arbeitssicherheit

Bei der Montage des MAXIMA-Mähers wird das Fahrzeug zusätzlich mit Gewichten stabilisiert. Der Mäher kann auch mit einem Hilfsrad ausgestattet werden, das als zusätzliche Stütze dient. Bei Nichtgebrauch wird es automatisch angehoben und zwischen den Achsen gedreht.



✓ Die niedrigsten Betriebskosten

Das einzigartige System des Oberflächenschutzes, die einfache Nutzung und Instandhaltung, die robuste Ausführung, hochwertige Materialien und Hydraulikkomponente weltbekannter Hersteller garantieren sichere Investitionen in den MAXIMA Auslegermäher. Die bewährte Langlebigkeit, Sicherheit, Effektivität, Einfachheit und Verfügbarkeit von Ersatzteilen, sowie der Kundendienst, garantieren die niedrigsten Gesamtbetriebskosten unter den derzeit auf dem Markt erhältlichen Mähern.



1 | Die Steuerung

Der Mäher ist mit einem fortschrittlichen intuitiven Steuerungssystem für Kranarme und Arbeitsgeräte, das sich in der Fahrzeugkabine befindet, ausgestattet. Das Steuerungssystem ist vollständig proportional (TotalMotion). Die Steuerung bietet die vollständige Kontrolle über das Gerät und ermöglicht ein sicheres und einfaches Mähen.

6 | Der Halterahmen

Ein speziell angepasster Halterahmen dient zur Montage des Auslegermähers zwischen den Traktorachsen. Der BRKT Auslegermäher wird in der Firma RASCO montiert. Unsere Experten aus der Anbauten Abteilung erstellen für jedes Traktorfahrwerk einen speziell angepassten Rahmen, der die Stabilität der gesamten Zusammensetzung, Sicherheit und einen reibungslosen Betrieb garantiert.

Zusätzlich ist es möglich, eine Kamera in der Kabine des Fahrzeugs zu montieren, durch die der Benutzer das Mähen, und den Bereich von bis zu 3 Meter vor dem Mähkopf überwacht.

7 | Das Entlastungssystem

Es ermöglicht eine gute Anpassung an die Unebenheiten in dem zu mähenden Gelände, während das Schwimmstellungssystem die Position des Arbeitskopfes an die Oberflächenlinie anpasst. Dies reduziert die Belastung der hydraulischen und mechanischen Konstruktion des Mähers und verlängert die Lebensdauer des Gerätes.

2 | Das Hydraulikaggregat

Es startet den Hydromotor des Arbeitsgerätes und die Hydraulikzylinder zur Steuerung der Kranarme. Es wird durch den Zapfwellenausgang des Traktors, an dem der Mäher montiert ist, angetrieben.

8 | Der Schwenkmechanismus

Er besteht aus einem Hydraulikzylinder, der die Drehung des Kranmähers in die Arbeitsposition ermöglicht. Er hat sogar die Funktion eines Sicherheitselements, falls das Arbeitswerkzeug gegen ein Hindernis fährt.



3 | Die Kranarme

Sie sind zuverlässig und langlebig und bestehen aus hochwertigem Stahl, mit einem zusätzlichen Teleskopkranarm von 8 Metern oder einem doppelten Teleskopkranarm von 9 oder 10 Metern. Erweiterte Kranarme ermöglichen ein effektives Mähen und dienen als universeller Träger für verschiedene Arbeitsgeräte.

9 | Die Rücksignalisierung

Diese ermöglicht eine gute Sichtbarkeit des Kranmähers und des Fahrzeuges, an das der Mäher angebracht ist und bietet ein hohes Maß an Sicherheit für den Benutzer und alle anderen Verkehrsteilnehmer.

4 | Zusätzliche Mäherunterstützung

Um die Sicherheit und Qualität des Mähens weiter zu erhöhen, kann MAXIMA mit einem Hilfsrad zwischen den Achsen ausgestattet werden, das als zusätzliche Stütze dient. Wenn der Mäher nicht arbeitet, hebt und dreht er sich automatisch im Raum zwischen den Achsen.

10 | Die Lagerung außerhalb der Saison

Dies wird durch die Verwendung von Abstellwagen erleichtert, die eine einfache Montage und Demontage des Mähers ermöglichen. Wenn er nicht im Gebrauch ist, schützt der Wagen den Mäher und die Unterlage, auf die er abgestellt wird, vor Beschädigungen.

5 | Der Ölkühler

Er befindet sich direkt neben dem Öltank und verhindert eine Überhitzung des Hydrauliköls und gewährleistet einen dauerhaften und unterbrechungsfreien Betrieb, unabhängig von den Außentemperaturen.

11 | Arbeitsgeräte und Anschlüsse

Der Mäher kann mit verschiedenen Arten von professionellen Mähköpfen ausgestattet werden, die eine bis zu 5 cm dicke Vegetation effektiv überwinden.

Intuitive benutzerfreundliche Steuerungssysteme

Der Kranmäher wird mit der Hilfe eines fortschrittlichen Steuergerätes, welches sich in der Kabine des Fahrzeugs befindet, bedient. Es besteht aus einem Joystick zur Steuerung von Kranarmen und Arbeitswerkzeugen sowie einem Farbbildschirm mit Arbeitsbefehlen zum Entladen, Schwimmstellung und Zusatzfunktionen.



TOTALMOTION

Vollständige Proportionalsteuerung

Die vollständige Proportionalsteuerung ist für das Steuern des Mähers auf anspruchsvollem Gelände voller Hindernisse vorgesehen, in denen ein kontinuierliches Manövrieren mit Kranarmen erforderlich ist. Die vom Joystick ausgeführte Steuerung ermöglicht eine schnelle Änderungen der Position der Kranarme durch die Verschiebung mehrerer Zylinder in einer Bewegung.

Unterbrechungsfreier Arbeit unter allen Bedingungen

Der Kranmäher wird von einem separaten Hydraulikaggregat angetrieben, das von der Leistung des Fahrzeuges angetrieben wird, an dem der Mäher montiert ist. Je nach Anwendung des Mähers können drei verschiedene Arten von Hydraulikpumpen in das Hydraulikaggregat eingebaut werden:

Hydrauliksystem mit einer Tandemzahnradpumpe

Ideal für Arbeiten mit geringer bis mittlerer Intensität, z. B. Mähen von Gras und Vegetation entlang von Straßen;

Hydrauliksystem mit Tandemkolben und Zahnradpumpe

Ideal für mittlere bis anspruchsvolle Arbeitsbedingungen wie Mähen und Pflege der Vegetation entlang von Kanalnetzen;

LS Hydrauliksystem

Ein fortschrittliches Hydrauliksystem, ideal für schwierige Mähbedingungen, wenn der Mäher ohne Unterbrechung läuft. Das LS Hydrauliksystem ist für ganztägige anspruchsvolle Mäharbeiten gedacht und ermöglicht Kraftstoffeinsparungen.

Kühlung des Kranmähers

Der speziell entwickelte Ölkühler verhindert eine Überhitzung des Hydrauliköls und gewährleistet einen dauerhaften und unterbrechungsfreien Betrieb des Mähers, unabhängig von den Außentemperaturen.



HYDRA

Die HYDRA ist ein kombinierter Arbeitskopf zum Mähen und Zerkleinern von Gewächs mit einer Dicke bis zu 50 mm. Die effektive Arbeit des HYDRA Arbeitskopfes ermöglicht das Design seiner Schlüsselkomponenten. Die spiralförmige Anordnung der Messer reduziert den Energieverbrauch und die erweiterte Öffnung am hinteren Teil des Mähkopfes ermöglicht einen ausgesprochen hohen Materialfluss und schnelleres Mähen. Der HYDRA-Arbeitskopf kann mit verschiedenen Schlegelarten ausgestattet werden, was die Mähkopfanpassung an Anforderungen aller gemähten Gewächsorten ermöglicht.



TORNADO

Die TORNADO Mähköpfe sind die ideale Wahl für die Instandhaltung kleinerer Gewächse. Sie sind so konstruiert, dass zwei Schlegeltypen zum Schneiden unterschiedlicher Vegetationsdicken mit einem Durchmesser von 15 bis 30 mm verwendet werden können.

Die Konstruktion des Rotors und die Auswahl der Schlegel machen den TORNADO zu einer idealen Wahl für die Instandhaltung städtischer Gebiete.



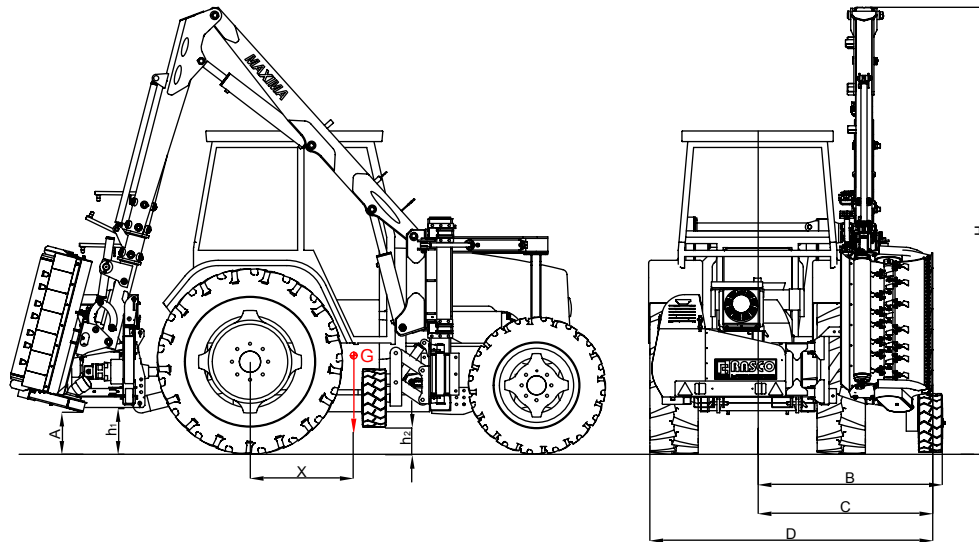
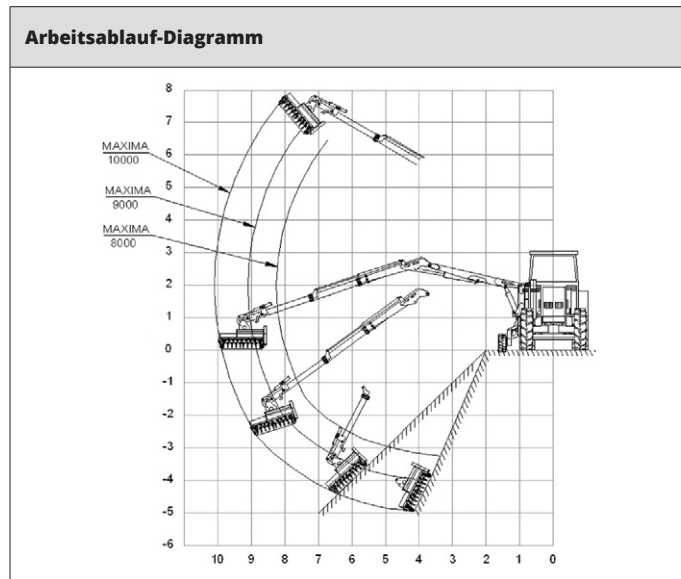

	MAXIMA	8000	9000	10000
	Arbeitseingriff von der Fahrzeugmitte	8000	9000	10000
A	Entfernung des Mähkopfes vom Boden (beim Transport)	abhängig vom Traktor, min. 400 mm		
B	Entfernung des weitesten Punkts vom Hilfsrad bis zur Mitte des Fahrzeugs (in der Arbeit)	abhängig vom Traktor, ~1700 mm		
C	Entfernung des weitesten Punktse vom Gerät bis zur Mitte des Fahrzeugs (beim Transport)	abhängig vom Traktor, ~1500 mm		
D	Breite der Traktor- und Mäherzusammensetzung in Transportposition	abhängig vom Traktor, ~2600 mm		
H	Gesamthöhe des Mähers vom Boden	~4250 mm		
X	Lage des Zusammensetzungsschwerpunkts	abhängig von Traktor und vom Tragrahmen		
h₁	Lage des niedrigsten Punktes des Aggregats in Bezug auf den Boden	abhängig vom Traktor, min. 400 mm		
h₂	Entfernung des Hilfsrades vom Boden (beim Transport)	~ 250 mm		



RASCO d.o.o.
 Kolodvorska 120b
 HR - 48361 Kalinovac
 KROATIEN

+385 48 883 112
 rasco@rasco.hr

RascoCompany
 Rasco_company

RascoTV
 RASCO d.o.o.