



Više od proizvoda. Partnerstvo.

VITER

Za sve vremenske uvjete i sve vrste prometnica

VITER je višesegmentna ralica dostupna u širinama od 3,0 do 4,5 m.

Idealan je za čišćenje snijega u gradovima, selima, otvorenim prometnicama i u gorju, neovisno o jačini padalina. Prilagodbu svim uvjetima omogućava izbor između tri visine krila, dva kuta upada te ravnih ili povišenih bočnih segmenata krila.



Višesegmentna ralica za čišćenje snijega u svim vremenskim uvjetima

VITER je snažna ralica namijenjena čišćenju snijega uz svim vremenskim uvjetima. Konstruiran je za rad na širokim i otvorenim prometnicama, gorju, te u naseljima.

Korisnik može birati između tri različite visine krila: 1000, 1100, 1200 mm, kuteva upada od 15° i 25° te ravnih ili povišenih bočnih segmenata krila. Kombinacijom navedenih elemenata plug se potpuno prilagođava uvjetima rada korisnika.

VITER s visinom krila od 1000 mm i kutem upada od 15° je idealan za tiho čišćenje gradova i sela, dok najsnažniji model s visinom od 1200 mm, povišenim bočnim krilima i kutem upada od 25° uklanja snijeg dubine i do 50 cm.

Učinkovit rad u najtežim vremenskim uvjetima mu omogućava posebno čvrsta struktura krila, s dodatnim ojačanjima i visokom otpornošću na udarce prilikom čišćenja snijega.

Kut upada, aksijalni nagib i izbor noževa za čišćenje snijega omogućavaju potpunu prilagodbu površini koja se čisti i praćenje konfiguracije terena.

Robusna protusnježna zaštita štiti od prštanja snijega na vjetrobransko staklo vozila te omogućava neometano čišćenje snijega pri većim brzinama.

VITER je moguće ugraditi na kamione, traktore i Unimog vozila što ga čini univerzalnim rješenjem za planine, otvorene i široke ceste, kao i naseljene sredine s manje snježnih padalina.

Za gradove, sela, autoceste i planinske prijevoje

VITER je dostupan s tri različite visine krila, dva kuta upada i ravnim ili povišenim bočnim krilima. Svi elementi se mogu kombinirati međusobno.

Npr. za tiho čišćenje manjih količina snijega u naseljima idealan je VITER visine krila 1000 mm, kuta upada 15° i ravnih bočnih krila. Za agresivno čišćenje u zahtjevnim planinskim predjelima idealan je VITER visine 1200 mm, s upadom od 25° i povišenim bočnim krilima.



ZAŠTO ODABRATI SNJEŽNI PLUG VITER?



✓ Tiho čišćenje snijega u naseljima

VITER u izvedbi sa visinom krila od 1000 mm, ravnim bočnim krilima i kutem upada od 15° je idealan za tiho čišćenje snijega u naseljima.

Zbog manje agresivnog kuta upada, idealan je za čišćenje pri manjoj brzini, gdje se snijeg odbacuje na manju daljinu.



✓ Agresivno čišćenje snijega u planinama

S visinom krila od 1200 mm, povišenim bočnim krilima i kutem upada od 25°, VITER učinkovito radi u najtežim vremenskim uvjetima.

U ovoj izvedbi idealna je za čišćenje otvorenih cesta pri većoj brzini kretanja. Učinkovito čisti snijeg dubine do 50 cm, a kut upada od 25° odbacuje snijeg na veću daljinu.



✓ Pouzdanost i snaga

Učinkovit rad VITERU-u omogućava čvrsta struktura krila, s dodatnim ojačanjima i visokom otpornošću na udarce prilikom čišćenja snijega.

Kut upada, aksijalni nagib i izbor noževa za čišćenje snijega omogućavaju potpunu prilagodbu površini koja se čisti i praćenje konfiguracije terena. Torzijski antivibracijski elementi smanjuju vibracije koje se prenose na ralicu, pa je tiša u radu.



✓ Najniži trošak vlasništva

Jedinstven sustav površinske zaštite, jednostavno korištenje i održavanje, robusna izvedba, visokokvalitetni materijali jamstvo su sigurne investicije u VITER plug.

Dokazana dugotrajnost, sigurnost, učinkovitost, jednostavnost te dostupnost servisnih dijelova i postprodajne podrške garantiraju najniži ukupni trošak vlasništva posipača trenutno dostupan na tržištu.

KARAKTERISTIKE DIJELOVA UREĐAJA

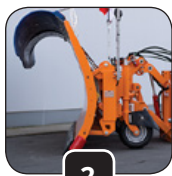

2



4



7

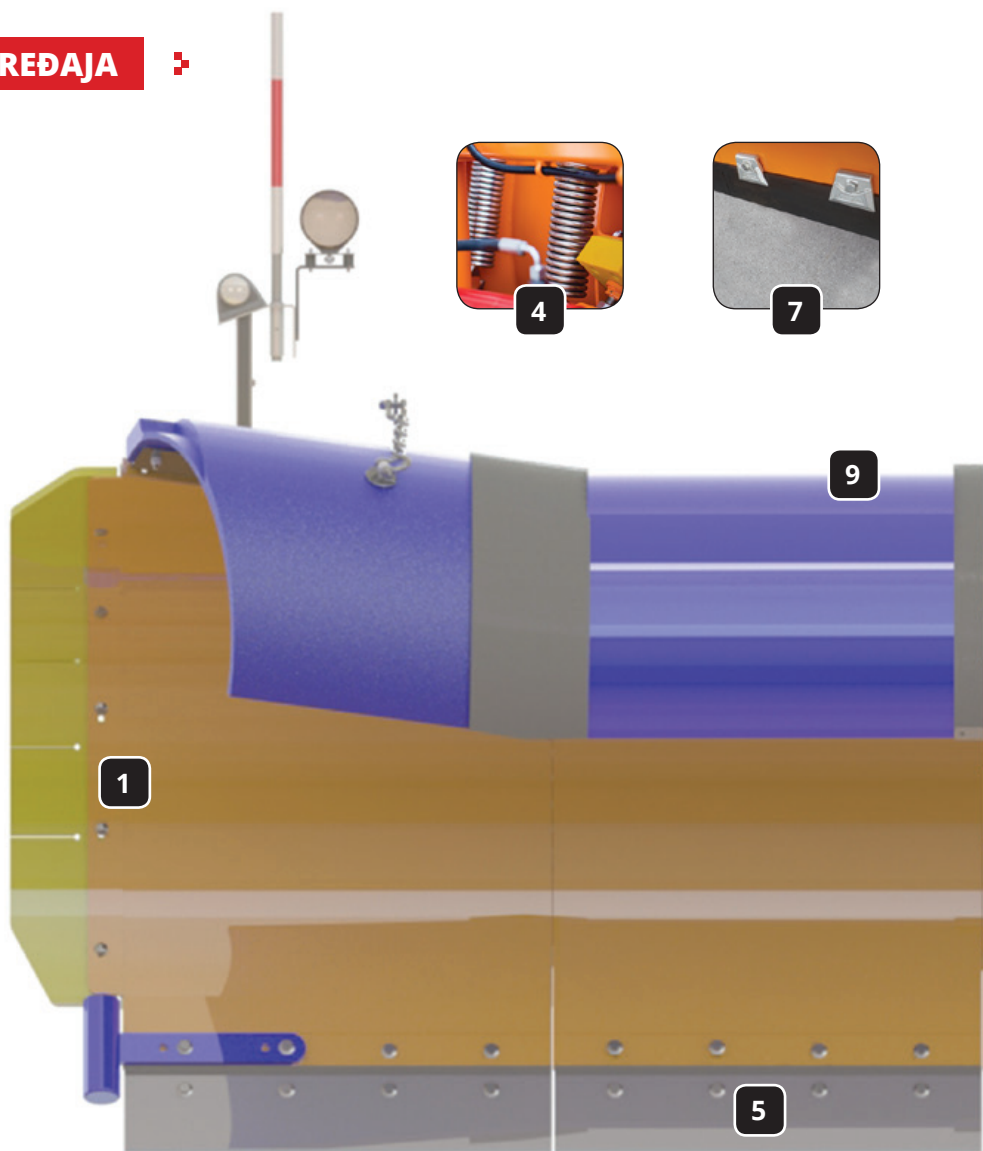

1

9

5

1 | Krila ralice

Krila su izrađena tehnologijom robotskog zavarivanja. Dostupna su u visinama od 1000, 1100 ili 1200 mm. Bočna krila pluga mogu biti ravna ili povišena.

2 | Kut upada krila

VITER dolazi s dva moguća kuta upada. 25° je namijenjen za čišćenje većih količina snijega pri većoj brzini. Kut upada od 15° je idealan za čišćenje manjih količina snijega pri nižim brzinama.

3 | Greda ralice

Ojačana dvostruka greda ralice osigurava otpornost na vibracije i udarce. Kvalitetna izvedba pruža plugu dugotrajnost i robusnost.

8 | Prihvatni sustav

Omogućava vezu snježne ralice s vozilom na nekoliko načina – različitim tipovima prihvatnih ploča za kamione i radna vozila ili prihvatom na prednje trotočje traktora.

9 | Protusnježna zaštita

Ugrađena na krilo ralice štiti vjetrobransko staklo vozila od prštanja snijega te omogućava nesmetano i sigurno čišćenje snijega. Dostupna je u dvije izvedbe: cerada sa čeličnom potkonstrukcijom te tvrda zaštita izrađena od poliuretana.

10 | Prometna signalizacija

Poboljšava vidljivost ralice i vozila osiguravajući sigurnost u radu i transportu, a izvedena je sukladno zakonskim regulativama pojedinog tržišta. Dolazi u vidu zastavica, reflektirajućih oznaka, povišenih prednjih svjetala i pokazivača smjera.

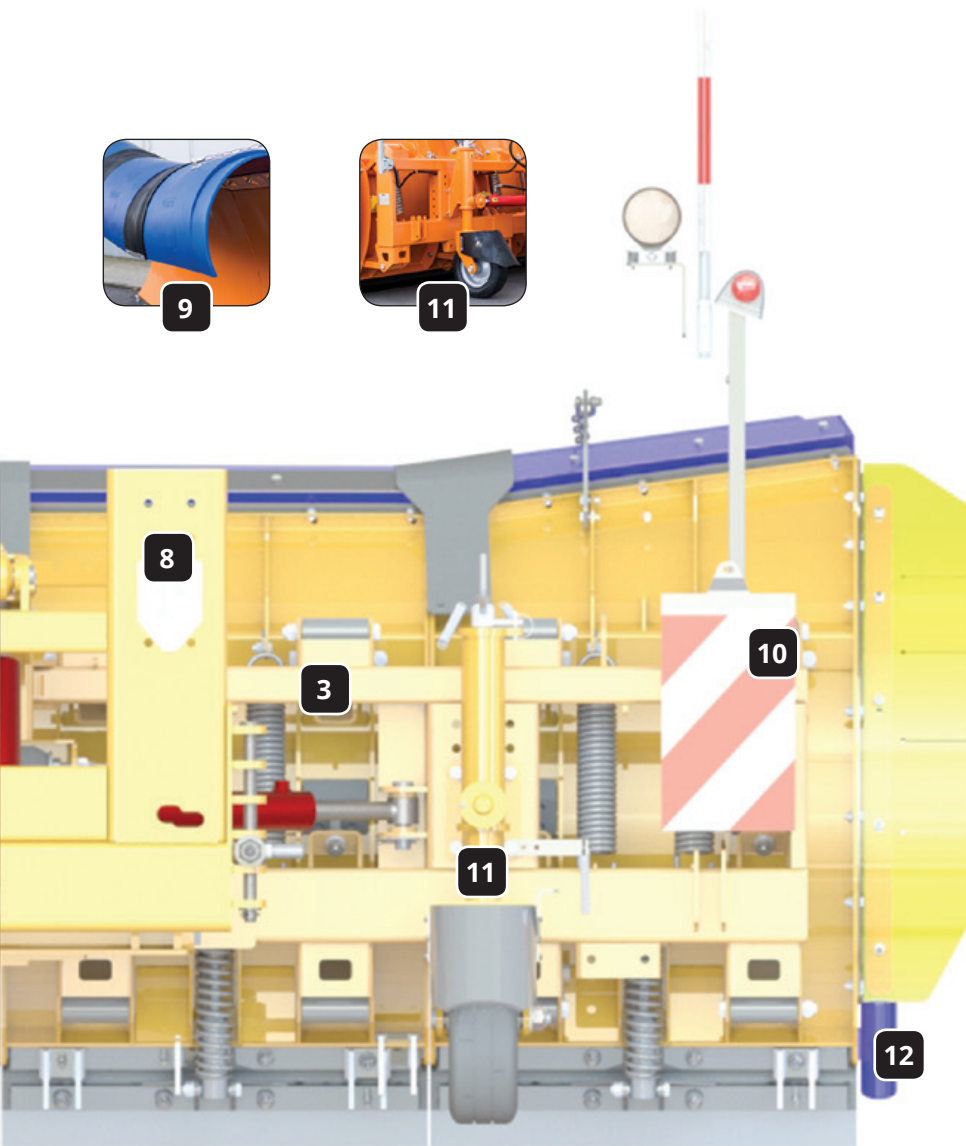

4 | Veze krila i grede

Veze krila i grede sastoje se od sustava čeličnih poluga i opruga. Omogućavaju pouzdano uklanjanje velikih količina snijega, te preskakanje prepreka i brzo vraćanje ralice u početni položaj.

11 | Potporni elementi

Klizne stope i pomoćni kotači pridržavaju masu stroja, sprječavajući zabadanje u podlogu. Produljuju vijek trajanja noževa te štite ralicu i podlogu koja se čisti od oštećenja.

5 | Noževi

Izbor noža ovisi o površini koja se čisti. VITER plugove moguće je opremiti čeličnim ili kompozitnim noževima.

6 | Torzijski antivibracijski elementi

Smanjuju vibracije koje se prenose na ralicu, pa je tiša u radu. Također omogućuju sigurno prelaženje preko prepreka.

12 | Bočni odbojnici

Smješteni na vanjska krila ralice sprječavaju oštećenje krila od bočnih udaraca o prepreke na površini koja se čisti. Kao i noževi, potrošni su elementi i mogu se lako zamijeniti.

7 | Kleme za noževe

Sustav pritezanja noževa na krilo može biti izveden pomoću vijaka ili čeličnih klema što omogućava brzu i jednostavnu izmjenu noževa.

13 | Odlaganje van sezone

Odlaganje ralice van sezone olakšano je uporabom nogu i kolica za odlaganje primjerene nosivosti. Noge i kolica za odlaganje štite podlogu na koju se ralica odlaže i olakšavaju montažu pluga na vozilo.



Jednostavna ugradnja na sve vrste vozila

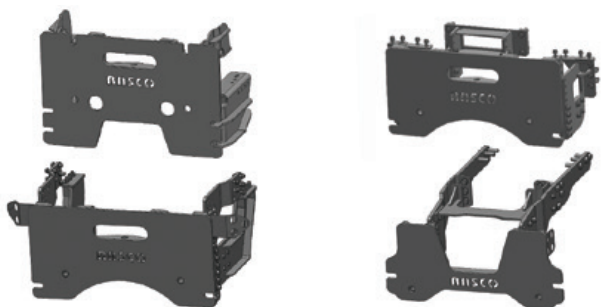

Ugradnja preko prihvatnih ploča

RASCO nudi mogućnost izrade i ugradnje prihvatnih ploča za razna kamionska vozila. Sve prihvatne ploče izrađuju se prema važećim standardima čime je zajamčena visoka kvaliteta i otpornost na oštećenja poput torzije ili savijanja.

Dizajnirane za potpunu učinkovitost rada priključnih uređaja i prilagodljive vozilu po visini, prihvatne ploče omogućavaju brzu i laku ugradnju snježnih ralica na gotovo sve vrste kamiona.



Ugradnja na prednje trotoče traktora

Uz mogućnost ugradnje prednje ploče na traktor, ralice se mogu jednostavno montirati i na prednje trotoče traktora, ako je isti njime opremljen.





Rješenje za vozila s i bez ugrađenog hidrauličkog sustava

Vozila s ugrađenim hidrauličkim sustavom

VITER ralice mogu biti pogonjeni pomoću hidrauličkog sustava ugrađenog na vozilo ukoliko je isti izveden po EN ISO 15431 standardu.

Ukoliko je hidraulički sustav na vozilu u Load Sensing izvedbi, ralicu je potrebno opremiti kompatibilnom hidrauličkom instalacijom koja je dostupna kao opcija.



Vozila bez ugrađenog hidrauličkog sustava

Pogon preko elektro-hidrauličkog agregata

Jedan od načina pogona ralice je ugradnja elektro-hidrauličkog agregata (EHAG) koji se spaja na električni sustav vozila.

EHAG je preporučen kada nije potrebno često podešavati položaj stroja, npr. kod čišćenja autocesta. U suprotnom može doći do pražnjenja akumulatora vozila.



Pogon preko diesel-hidrauličkog agregata

Ralica se može pogoniti spajanjem na diesel-hidraulički agregat ugrađen na posipač.

Pogon preko diesel-hidrauličkog agregata je preporučen kada vozilo nije opremljeno adekvatnim hidrauličkim sustavom.



TEHNIČKE KARAKTERISTIKE

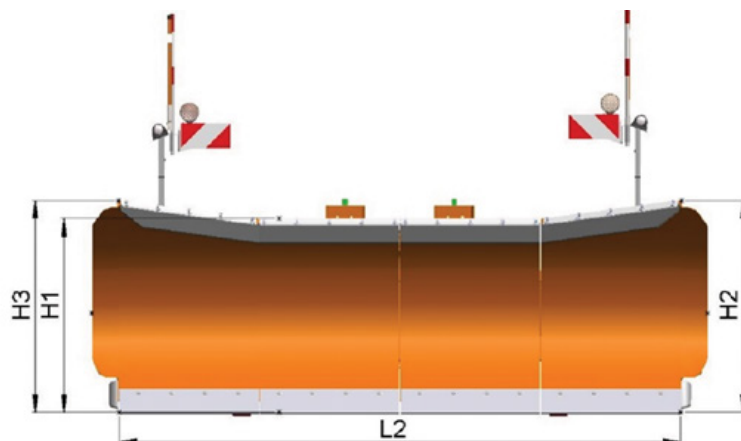
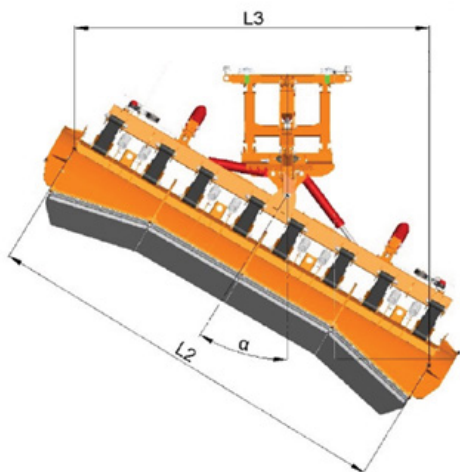

Model	H1	H2 H3	L2	L3		β Kut upada čeličnih noževa
	Visina srednjih krila	Visina povišenih bočnih krila	Dužina noževa	Širina prolaza pluga kod zakreta		
	mm					
3.0	1000 / 1100 / 1200	1100 / 1200 / 1350	3000	2544	2428	15° / 25°
3.2			3200	2710	2590	
3.4			3400	2885	2750	
3.6			3600	3055	2915	
4.0			4000	3395	3235	
4.5			4500	3815	3640	

IZBOR OPREME

- Kut upada od 15° ili 25°
- Povišeno lijevo i/ili desno krilo za 150 mm
- Čelični noževi
- Metalno ili poliuretansko proširenje bočnog krila
- Kompozitni noževi
- Kleme za noževe
- Torzijski antivibracijski elementi noževa
- Prihvat s visinskim cilindrom za prednju ploču
- Prihvat u tri točke na poluge prednjeg traktorskog hidraulika
- Klizne stope
- Pomoćni kotači
- Protusnježna zaštita
- Reflektirajuće oznake
- Pokazivači smjera
- Gabaritna rasvjeta
- Zastavice
- Noge za odlaganje
- Noge za odlaganje s kotačima
- Elektrohidraulički agregat



RASCO d.o.o.
Kolodvorska 120b
HR - 48361 Kalinovac
HRVATSKA

+385 48 883 112
rasco@rasco.hr

RascoCompany
Rasco_company

RascoTV
RASCO d.o.o.